

# Logboek

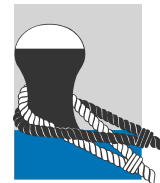

Schepen  
Onderlinge  
NEDERLAND u.a.

Nieuwsbrief

Zomer 2008

BINNENVAART

PLEZIERVAART

VISSERIJ

## Positief resultaat

Op 17 mei jl. werd onze jaarlijkse algemene ledenvergadering gehouden in Hofstede de Beesde in Bunnik. In deze vergadering werd zoals gebruikelijk de jaarrekening voorgelegd, die door de aanwezige leden werd goedgekeurd, terwijl unaniem akkoord werd gegaan met het voorstel om het resultaat van € 308.000,- toe te voegen aan de algemene reserve.

Tijdens de vergadering nam de heer H. Kuiper afscheid als bestuurlid; hij heeft de maximumleeftijd bereikt zoals voor een bestuursfunctie is vastgelegd in de statuten. Als dank voor zijn jarenlange inzet voor de maatschappij werd de heer Kuiper door de voorzitter een gouden maatschappij-insigne opgespeld, terwijl mevrouw Kuiper een boeket bloemen ontving. De heer Kuiper dankte de leden voor het vele jaren lang in hem gestelde vertrouwen.

Er werd een tweetal nieuwe bestuursleden benoemd, te weten de heer G.J. Valk, die na ruim 10 jaar zitting in de raad van toezicht van onze maatschappij een overstap maakt naar het bestuur, en de heer M. van Thull, eigenaar van het mts "KARBOUW". Beide heren gaven aan de belangen van de leden in het bestuur te willen behartigen en een positieve bijdrage te willen leveren aan het functioneren van de maatschappij. Als nieuw lid in de raad van toezicht werd benoemd de heer N.C. Stam van het mvs "ZELDENRUST". Wij zullen zijn getrouwe inbreng als vragensteller in de ledenvergaderingen node missen.

(lees verder op de volgende pagina)



Schepen Onderlinge Nederland u.a.

Schweitzerlaan 4  
9728 NP Groningen  
T. (050) 525 55 00  
F. (050) 525 55 15

Boelewerf 46  
2987 VE Ridderkerk  
T. (0180) 48 72 27  
F. (0180) 48 72 28

info@son.nl

www.son.nl

(vervolg van de voorpagina)



De heer Hardenbol overhandigt een cheque van € 2.500,-.

### KNRM

Na de pauze werd een inleiding gehouden door de heren G. Martini en K. Verhoeff van de Koninklijke Nederlandse Redding Maatschappij. Naast algemene informatie over de werkwijze van de KNRM werd ook specifiek ingegaan op de gevaren van het IJsselmeer, met name op de Vormt en de Rotterdammerhoek. Als dank voor hun medewerking aan de ledenvergadering en de recent verleende hulp aan een bij ons verzekerd binnenschip, dat op het IJsselmeer in problemen kwam, overhandigde de voorzitter de heer Verhoeff een cheque ten bedrage van € 2.500,- bestemd voor de verbouwing van het boothuis in Lemmer.

### Jubileum

In verband met het 15-jarig bestaan van Schepen Onderlinge Nederland onder de huidige naam, werd de vergadering behalve door het gebruikelijke warm en koud buffet ook gevolgd door een feestelijke avond. Deze avond werd muzikaal verzorgd door de band Gin Fizz, die ons met een breed repertoire voorzag van uitstekende muziek, waarbij er alle gelegenheid was voor een dansje en een gesprek.

De opkomst voor een ledenvergadering kan natuurlijk altijd groter, maar dit jaar was er dankzij het interessante thema voor de inleiding en/of de feestavond toch een grotere opkomst dan voorgaande jaren.

Wij blikken dan ook terug op een geslaagde jubileumvergadering.



Nieuwe bestuursleden: de heer G.J. Valk en de heer M. van Thull.

PLEZIERVAART PLEZIERVAART PLEZIERVAART PLEZIERVAART PLEZIERVAART  
VAART PLEZIERVAART PLEZIERVAART PLEZIERVAART PLEZIERVAART PLEZIER

# Gas aan boord

Niets zo lekker als 's avonds na een dag vol inspanning een lekkere macaroni-maaltijd en met een welverdiende kop koffie toekijken hoe de zon langzaam in het water zakt. Voor deze warme versnaperingen wordt bij de meeste jachten een beroep gedaan op een propaan- of een butaangasinstallatie. En hoewel wij bij Schepen Onderlinge Nederland ervan uitgaan dat iedereen zorgvuldig met een dergelijke installatie omgaat, treffen onze schade-experts met een zekere regelmaat ondeugdelijk aangelegde gasinstallaties aan. Daarom geven wij in dit artikel richtlijnen aan voor de aanleg van een deugdelijke gasinstallatie.



### Gasbun:

Het is van belang dat de gasfles "zeevast" staat opgesteld, zodat de fles niet kan vallen of stoten. Gas is zwaarder dan lucht en zal zich bij een eventuele lekkage dus onder in de ruimte, waarin de gasfles is geplaatst, verzamelen en in combinatie met de aanwezige lucht een explosief mengsel vormen. Een kleine elektrische ontleding, zoals een statisch veld van bijv. pantykousen, kan dan al voldoende zijn voor een gasexplosie.

Voor de veilige plaatsing van een gasfles is er een zogenaamde gasbun in de handel met een ontluchting aan de onderzijde, die boven de waterlijn door de romp moet worden aangebracht (zie figuur 1).

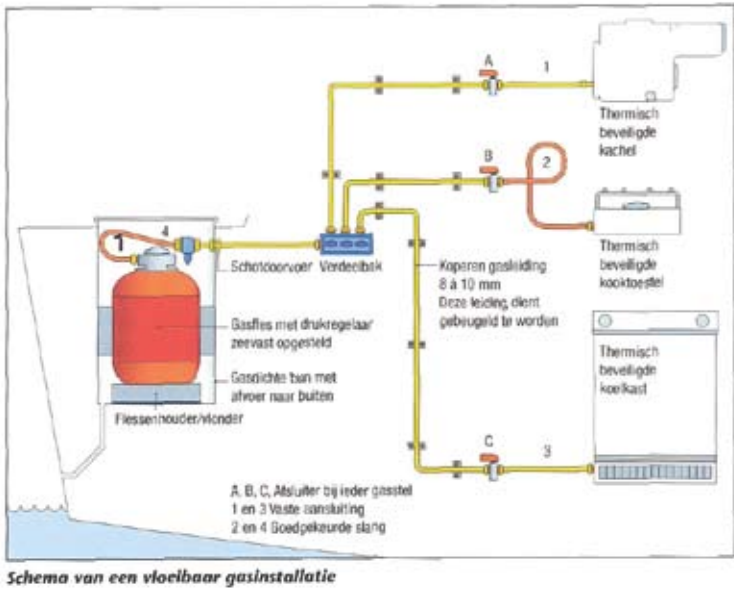

figuur 1

## Gasleidingen:

Voor gasleidingen mogen uitsluitend naadloos getrokken koperen of rvs-leidingen worden gebruikt. Deze leidingen moeten op ieder moment bereikbaar zijn voor inspectie (ze mogen dus niet achter de betimmering worden weggewerkt). Bij het koppelen van zacht koperen leidingen moet een zogenaamde steunbus worden aangebracht, zodat lekkage op de koppeling wordt voorkomen.

Bij ieder schot moet een schotdoorvoer worden gebruikt. De leiding moet worden gemonteerd in speciale beugels met een onderlinge afstand van ongeveer 30 cm. Deze beugels moeten van metaal zijn met een kunststof inleg (zie figuur 2).



figuur 2

## Drukregelaar:

Aangezien de druk binnen in de gasfles hoger is dan de werkdruk van de aangesloten apparaten (oven, fornuis, enz.) moet deze druk omlaag worden gebracht. Dit gebeurt in een zogenaamde drukregelaar.

Deze drukregelaar moet aan de volgende voorwaarden voldoen:

1. De maximumwerkdruk van de regelaar mag nooit hoger zijn dan 50 mbar.
2. Er moet altijd een vast gemonteerde regelaar worden geplaatst met afblaasveiligheid.
3. De maximale gebruiksduur van een regelaar is tien jaar. Daarna moet hij vervangen worden. (Het jaartal staat aan de onderzijde ingeperst.)

## Gaslangen:

In een installatie, gebouwd na maart 2001, mag alleen een slang worden gebruikt bij een cardanisch opgehangen kooktoestel. Enige uitzondering hierop is als er slechts één toestel rechtstreeks wordt aangesloten op de gasfles.

In een installatie, gebouwd voor maart 2001, mogen alle toestellen zijn aangesloten met een gaslang. Er mogen uitsluitend van een fabricagedatum voorziene, goedgekeurde oranje propaanslangen worden gebruikt en dan alleen bij aansluitingen voor apparaten waarop geen vaste leiding aangesloten kan worden. Voorkom knik en torsie van de slangen.

De gaslangen aan boord moeten voldoen aan de volgende eisen:

1. voorzien zijn van het opschrift NEN 5645,
2. lengte minimaal 40 cm en maximaal 100 cm,
3. jaarlijkse inspectie,
4. bij voorkeur maximaal 3 jaar oud,
5. slangen zonder koppeling moeten worden aangesloten op slangtules,
6. slangverbindingen met tules moeten met 2 rvs-slangklemmen per zijde worden vastgezet.

Sinds kort is er ook een slang met rvs-mantel en aangepaste koppelingen op de markt gebracht met een levensduur van 25 jaar.

## Gaskranen:

Voor ieder apparaat moet een afsluiter zitten (kwartslag kraan) zodat in geval van brand de gastoevoer veilig kan worden afgesloten.

## Tot slot de verbruikstoestellen zelf:

Ieder aan boord geïnstalleerd verbruikstoestel dient thermisch beveiligd te zijn en voorzien van een afsluiter voor het desbetreffende toestel. Hierdoor wordt de gastoevoer vanzelf uitgeschakeld als onverhoopt de gasvlam uitwaait. De sluitijd van deze thermo-elementen moet tussen de 6 en 60 seconden liggen.

Indien u bovenstaande richtlijnen volgt kunt u ervan uitgaan dat uw gasinstallatie veilig te gebruiken is. Indien u van mening bent dat dit niet zo is, raden wij u aan om uw gasinstallatie door een erkend installateur te laten nakijken.

**Wij wensen u een mooi en vooral veilig vaarseizoen.**

# Ingezonden bericht

Van een van onze leden hebben wij een bericht ontvangen omtrent het belang van een goede veiligheidsadviseur. Dit bericht vinden wij dermate belangrijk, dat wij van mening zijn dat het goed is dit bericht in ons Logboek op te nemen. Zoals u weet, althans behoort te weten, is vanaf 1 januari 2000 iedere ondernemer die met zijn of haar schip gevaarlijke stoffen vervoert, verplicht een veiligheidsadviseur te benoemen. Deze adviseur heeft niet alleen een veiligheidstaak, maar ook een controlerende en rapporterende taak. Deze adviseur mag uit de eigen onderneming worden benoemd, maar ook extern worden ingehuurd.

Met het onderstaande ingezonden bericht willen wij u graag aan het denken zetten en indien u hierop wilt reageren, dan houden wij ons van harte aanbevelen.

## Het belang van een goede veiligheidsadviseur

Sinds 2000 is het voor verschillende bedrijfstakken verplicht geworden een veiligheidsadviseur aan te stellen. Ook de binnenvaart werd hiermee geconfronteerd. Deze veiligheidsadviseur kan een interne of een externe adviseur zijn.

Met een interne veiligheidsadviseur heb ik grote moeite. Op deze manier kun je namelijk je eigen bedrijf controleren en adviseren en of je dat bij jezelf objectief kunt doen, daar heb ik mijn twijfels over. Ook bij calamiteiten is het belangrijk dat er iemand naast u staat, die ook een stuk verantwoordelijkheid heeft en die misschien nog meer verstand van zaken heeft dan u zelf. Het is mij opgevallen dat, zolang er niets gebeurt binnen een bedrijf, bij velen de veiligheidsadviseur niet al te serieus wordt genomen. Er wordt bijna niet gecontroleerd door de politie op zijn aanwezigheid. Jaarverslagen worden niet gelezen en sommige veiligheidsadviseurs nemen hun werk, volgens mij, ook niet al te serieus. Let wel: door met deze wetgeving op de loop te gaan, neemt u grote risico's voor als er echt wat gebeurt. Bij calamiteiten wordt uw veiligheidsadviseur ook ter verantwoording geroepen en als blijkt dat er binnen uw bedrijf niet goed op wetgeving is ingespeeld, kan dat heel nare consequenties hebben. Ook is het ontzettend belangrijk dat uw veiligheidsadviseur geen enkel commercieel belang heeft in het laden, transporteren en lossen van uw schip. Hij moet neutraal zijn. Daarom keur ik het ook af dat bevrachters en reders een veiligheidsadviseur voor een vriendenprijsje beschikbaar stellen aan de

binnenvaartondernemer. Als er iets zou gebeuren met uw onderneming, wat de schuld van de bevrachter of de reder is, dan zal de veiligheidsadviseur altijd partij proberen te trekken voor degene waar hij uiteindelijk voor werkt. Wiens brood men eet, diens taal men spreekt!

In 2004 zijn wij met ons bedrijf van veiligheidsadviseur veranderd; wij vonden het eerste bedrijf waar we zaken mee gedaan hebben te laks en er werd niet snel genoeg op zaken die met de veiligheid van doen hadden, gereageerd. Ook werden er gepensioneerd mensen ingezet, die na hun functie in het bedrijfsleven maar een cursus veiligheidsadviseur hadden gedaan om wat om handen te hebben.

Ook tegenover uw scheepsverzekering is het zaak dat alle veiligheidsaspecten binnen uw bedrijf goed zijn geregeld. Bij een grote calamiteit waar doorgaans veel geld mee gemoeid is, zal uw tegenpartij het niet laten alles binnen uw bedrijf te onderzoeken om u zoveel mogelijk de schuld in de schoenen te schuiven. Komt u na een incident goed beslagen ten ijs, is het veel moeilijker om u ten onrechte ergens van te beschuldigen. Daar komt nog bij, dat als u zelf letsel heeft na een incident/calamiteit, uw veiligheidsadviseur zich onmiddellijk kan inzetten voor uw bedrijf als hij van alles goed op de hoogte is. Ook een niet onbelangrijk aspect is dat door goede en efficiënte bedrijfsvoering de verzekeringspremies op de lange termijn naar beneden kunnen.

Ik vertel u het bovenstaande verhaal omdat de afgelopen tijd bij ons duidelijk geworden is hoe belangrijk een veiligheidsadviseur kan zijn, als je zelf met onveilige situaties wordt geconfronteerd. Onlangs kwamen wij bij een petrochemisch overslagbedrijf in Rotterdam waar we met ons mts HANNA moesten laden. Tijdens het laden kwam ik erachter dat de installatie aan de wal niet aan de ADNR-wetgeving voldeed wat betreft explosiebeveiliging. Ik heb hierop de verantwoordelijke wachtchef aangesproken en werd met een kluitje het riet ingestuurd. Hierop heb ik mijn veiligheidsadviseur ingeschakeld en hij heeft de zaken voortvarend aangepakt. Als uw veiligheidsadviseur bij overheidsinstanties en bedrijven aanklopt worden de zaken sneller opgepakt en ziet men de ernst van de situatie vaak sneller in. Hij wordt veel serieuzer genomen dan de binnenvaartondernemer, die nog veel te vaak als het 'schippertje' wordt afgeschilderd. Door de inbreng van onze veiligheidsadviseur is ons toegezegd dat het petrochemisch bedrijf zo snel mogelijk zijn installatie gaat inrichten volgens de wettelijke regels.

Ik denk dat het ook voor de SON belangrijk is om samen met u te overleggen wie u binnen uw bedrijf aanstelt als veiligheidsadviseur. Als de veiligheidsaspecten binnen uw bedrijf goed zijn geregeld kan dat een hele hoop ellende voorkomen na calamiteiten.

*Een goede en veilige vaart gewenst.  
 Hens van Buren, mts HANNA*

Er wordt vaak gezegd 'de beste reclame is mond-tot-mondreclame'. Wij zijn het hier helemaal mee eens en zouden het op prijs stellen als u deze vorm van reclame voor ons wilt bedrijven. Dit kunt u doen door de bon hiernaast aan een collega-schipper te geven en hem of haar te vertellen waarom u tevreden over ons bent. Vergeet u dan niet uw eigen naam en de naam van uw schip in te vullen? Als uw collega een offerte bij ons opvraagt die vervolgens resulteert in het afsluiten van een verzekering, ontvangt u van ons een aardige attentie. Hebt u meerdere geïnteresseerde collega's, dan kunt u ook kopieën van de bon maken of ons even bellen om naam en telefoonnummer van uw collega door te geven.

# Binnenvaart

## Ja, ik wil graag een vrijblijvende offerte aanvragen

Naam \_\_\_\_\_

Adres \_\_\_\_\_

Postcode \_\_\_\_\_

Woonplaats \_\_\_\_\_

Telefoon \_\_\_\_\_

Fax \_\_\_\_\_

E-mail \_\_\_\_\_



Schepen  
Onderlinge  
NEDERLAND u.a.

*Vergeet niet de achterkant van deze bon in te vullen!*

Ook voor de pleziervaart is 'mond-tot-mondreclame' een belangrijke vorm van reclame. Vooral omdat dergelijke reclame overtuigender is dan de mooiste advertentie. We zouden natuurlijk het liefst zien dat onze klanten spontaan aan iedereen, in bijvoorbeeld de jachthaven, vertellen hoe tevreden zij over ons zijn (en waarom!). Om dit 'spontane' een beetje te bevorderen treft u hiernaast een antwoordbon aan die u aan een van uw collega-watersporters kunt geven om een offerte bij ons aan te vragen. Als u op de bon ook uw naam en polisnummer invult, sturen wij u een aardige attentie toe als de afgegeven offerte leidt tot het afsluiten van een verzekering. Hebt u meerdere geïnteresseerde watersport-collega's, dan kunt u ook kopieën van de bon maken of ons even bellen om naam en telefoonnummer van de geïnteresseerden aan ons door te geven.

# Pleziervaart

## Ja, ik wil graag een vrijblijvende offerte aanvragen

Naam \_\_\_\_\_

Adres \_\_\_\_\_

Postcode \_\_\_\_\_

Woonplaats \_\_\_\_\_

Telefoon \_\_\_\_\_

Fax \_\_\_\_\_

E-mail \_\_\_\_\_



Schepen  
Onderlinge  
NEDERLAND u.a.

*Vergeet niet de achterkant van deze bon in te vullen!*

Tot slot nog een antwoordbon voor u als lid / verzekerde zelf. Hiermee kunt u bijvoorbeeld informatie aanvragen over aanvullende verzekeringen of ons laten weten dat u aan een nieuwe vlag toe bent. Ook andere verzoeken kunt u door middel van deze bon aan ons doorgeven.

# Algemeen

## Ja, ik wil graag meer informatie over aanvullende verzekeringen

Naam \_\_\_\_\_

Adres \_\_\_\_\_

Postcode \_\_\_\_\_

Woonplaats \_\_\_\_\_

Telefoon \_\_\_\_\_

Fax \_\_\_\_\_

E-mail \_\_\_\_\_



Schepen  
Onderlinge  
NEDERLAND u.a.

*Vergeet niet de achterkant van deze bon in te vullen!*

## De gegevens van mijn beroepsvaartuig zijn:

Naam:	Type:		
Bouwjaar:	Laadvermogen:	ton	
Hoofdmotor(en) merk:	Vermogen:	Bouwjaar:	
Verzekerde waarde casco en machinerieën: €			
Verzekerde waarde inboedel: €			
Momenteel ben ik verzekerd bij:	en ik heb nu:	% no-claimkorting.	

Deze bon heb ik ontvangen van:

Naam:	Naam vaartuig:
-------	----------------

Knip de bon uit en stuur hem in een ongefrankeerde envelop naar:  
Schepen Onderlinge Nederland u.a., Antwoordnummer 909, 9700 VS Groningen

Schepen

Onderlinge

Nederland U.A.

## De gegevens van mijn pleziervaartuig zijn:

Type:	Merk:	Bouwjaar:	Bouwaard:
Motor(en) merk:	Vermogen:	Bouwjaar:	
Verzekerde waarde (inclusief apparatuur, inboedel, bijboot, boottrailer, etc.): €			
Momenteel ben ik verzekerd bij:	en ik heb nu:	% no-claimkorting.	

Deze bon heb ik ontvangen van:

Naam:	Polisnr.:
-------	-----------

Knip de bon uit en stuur hem in een ongefrankeerde envelop naar:  
Schepen Onderlinge Nederland u.a., Antwoordnummer 909, 9700 VS Groningen

Schepen

Onderlinge

Nederland U.A.

## Ik wil graag informatie over:

### *beroepsvaart*

- inboedelverzekering
- P & I- / aansprakelijkheidsverzekering
- container- / vervoerdersdekking
- rechtsbijstandverzekering
- tijdverliesverzekering

### *pleziervaart*

- inboedelverzekering
- rechtsbijstandverzekering

## Wilt u mij toezenden:

- nieuwe vlag

### *rechthoekige vlag*

- 100 x 150 cm
- 70 x 100 cm

### *wimpel*

- 40 x 60 cm
- 30 x 50 cm

- verzekeringsvoorwaarden binnenvaart
- verzekeringsvoorwaarden pleziervaart
- jaarverslag 2007

Ik heb het volgende verzoek:

Knip de bon uit en stuur hem in een ongefrankeerde envelop naar:  
Schepen Onderlinge Nederland u.a., Antwoordnummer 909, 9700 VS Groningen

Schepen

Onderlinge

Nederland U.A.